

INTEX® KULLANICI KILAVUZU

Turkish

99
IO

BİMİNİ GÜNEŞLİK

ÜRÜNÜ KULLANMADAN ÖNCE TÜM TALİMATLARI OKUYUN VE TAKİP EDİN

⚠ UYARI

- Gölgeliği çıkartın ve kullanılmadığı zaman veya kuvvetli rüzgar, gök gürültülü fırtına, yoğun yağış veya kar olduğunda düzgünce muhafaza edin.
- Kullanım sırasında gölgeğin üzerine asla eşya koymayın veya çerçevenin üzerine aşırı güç uygulamayın.
- Bota girmeden önce tüm gölgelik bağlantılarının güvenli olup olmadığını kontrol edin.
- Bu ürün sadece, Elkitabında belirtilmiş bulunan amaç için kullanılır.

BU UYARILARA, MONTAJA VE KULLANIM TALİMATINA UYULMAMASI CİDDİ YARALANMALARLA, BOĞULMAYA VEYA MADDİ HASARA NEDEN OLABİLİR.

Parçalar referans

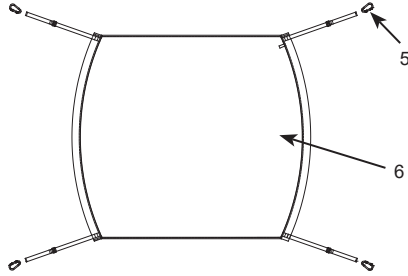
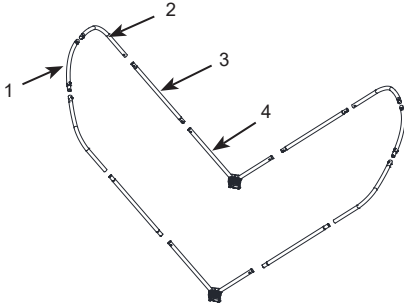

NOT: Çizimler sadece illüstrasyon amaçlıdır. Ürünün aslı farklılık gösterebilir. Ürünün gerçek boyutlarında değildir.

| REF. NO. | AÇIKLAMA | MİKTAR | YEDEK PARÇA NO. |
|----------|---------------------------------|--------|-----------------|
| 1 | Krosbar | 2 | 13244 |
| 2 | J şekilli çubuk | 4 | 13245 |
| 3 | Düz çubuk | 4 | 13246 |
| 4 | Montaj braketli katlanır mafsal | 2 | 13249 |
| 5 | Kanca | 4 | 13247 |
| 6 | Gölgelek | 1 | 13248 |

©2023 Intex Marketing Ltd. - Intex Development Co. Ltd. - Intex Recreation Corp. All rights reserved/Tous droits réservés/Todos los derechos reservados/Alle Rechte vorbehalten. Printed in China/Imprimé en Chine/Impreso en China/Gedruckt in China.

®™ Trademarks used in some countries of the world under license from®™ Marques utilisées dans certains pays sous licence de/Marcas registradas utilizadas en algunos países del mundo bajo licencia de/Warenzeichen verwendet in einigen Ländern der Welt in Lizenz von/

Intex Marketing Ltd. to/à/a/an Intex Development Co. Ltd., Hong Kong & Intex Recreation Corp., P.O. Box 1440, Long Beach, CA

90801 • Distributed in the European Union by/Distribué dans l'Union Européenne par/Distribuido en la unión Europea por/Vertrieb in der

Europäischen Union durch/Intex Trading B.V., Ettenseweg 46, 4706 PB Roosendaal – The Netherlands • Distributed in the UK by

Unitex Service (UK) Limited, 21 Holborn Viaduct, London EC1A 2DY, UK.

www.intexcorp.com

INTEX®

BU TALİMATLARI SAKLAYIN

Sayfa 1

Genel

- Özel bir hava pompası bakımı gerekmez. Kurmak ve sökmek için 2 kişilik bir ekip tavsiye edilir.
- Intex bot modelleri için: MARINER 3 & 4, EXCURSION 4, CHALLENGER 3, ve SEAHAWK 3 & 4.
- Önce botun kurulduğundan ve şişirildiğinden emin olun. Gölgeliği bota monte ederken bot kuru arazide olmalıdır.
- Yüksek hızda seyrederken gölgeliği kaldırın.
- Bu ürünü, kuvvetli rüzgar, gök gürültülü fırtına, yoğun yağış veya kar olduğunda kurmaya çalışmayın.

Kurma Talimatları**1. İskelet Kurulumu**

- 1.1 "A" ile işaretlenmiş J-şekilli çubukların (2) ucunu "A" ile işaretlenmiş krosbarın (1) uçlarına bağlayın. Yaylı pim deliğe güvenli bir şekilde oturduğundan emin olun. Bkz. Şek 1.

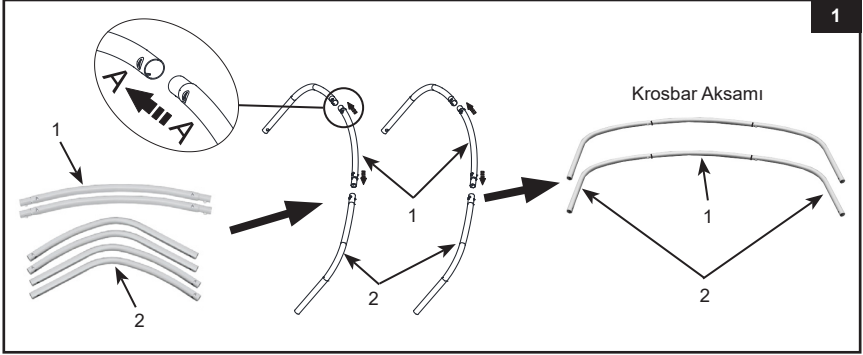

- 1.2 Düz çubukları (3), montaj braketleri (4) ile katlanır mafsala bağlayın. Yaylı pim deliğe güvenli bir şekilde oturduğundan emin olun. Bkz. Şek 2.

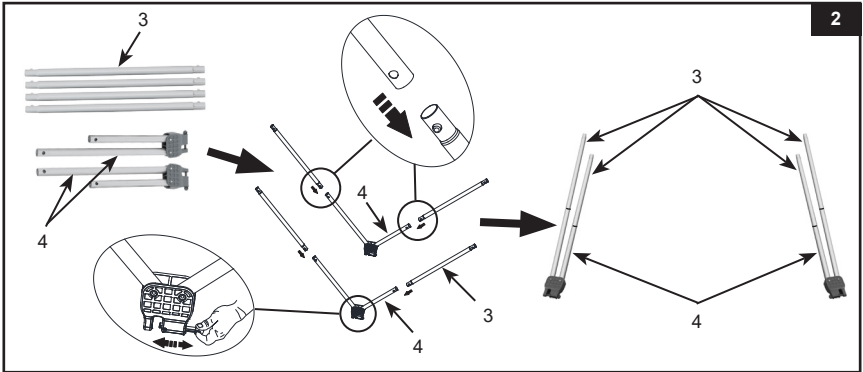
**BU TALİMATLARI SAKLAYIN**

2. Gölgeğin iskelete takılması

- 2.1 Gölgeği (6) açın ve krosbar aksamını gölgelik manşonuna kaydırın. Bu işlemi diğer gölgelik manşonu için tekrarlayın. Gölgeği, krosbar aksamı üzerinde ortalanacak şekilde ayarlayın. Bkz. Şek 3.1-3.2.

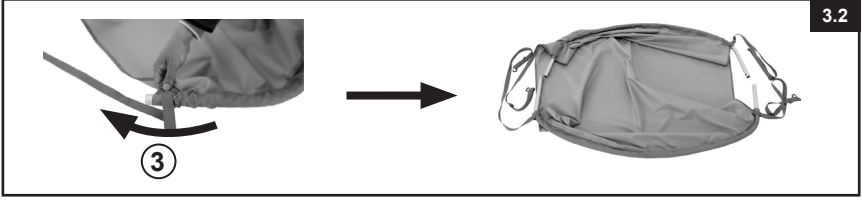
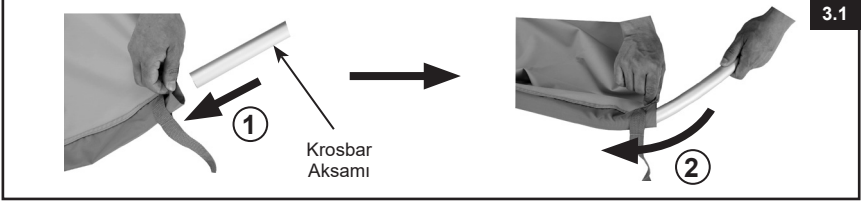

- 2.2 Gölgekle krosbar aksamını, montaj braketi tertibatlı katlanır mafsala takın. Yaylı pimin deliğe güvenli bir şekilde oturduğundan emin olun. **ÖNEMLİ:** "Siyah çekme tırnağı" bulunan gölgelik tarafı aşağıya veya içe dönük olmalıdır. Bkz. Şek 4.

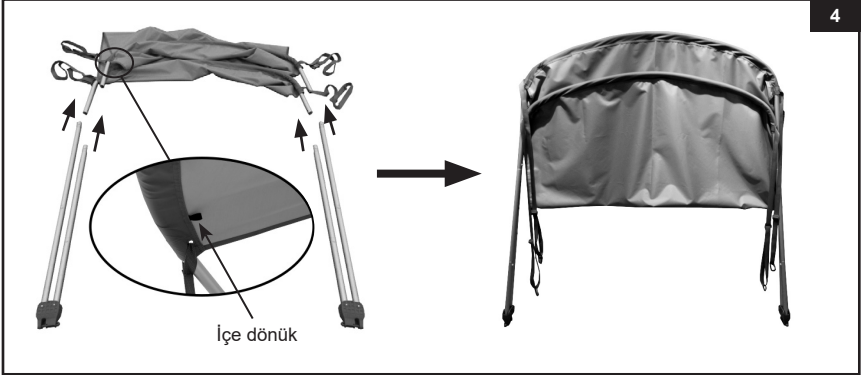

BU TALİMATLARI SAKLAYIN

3. Gölgecik aksamının bota takılması

- 3.1 Intex Mariner 3 ve 4 modelleri için:** botun ön tarafına yakın gövdenin yan taraflarında "çift delikli" halat tutucuları bulun. Krosbar aksamının "kısa" tarafı botun önüne bakacak şekilde, gölgecik tertibatı montaj braketlerini çift deliklerle halat tutuculara tutturdu. Önce emniyet pimini çekin, ardından pimi serbest bırakın, böylece halat tutucuya ve montaj braketine güvenli bir şekilde kilitlenir. İşlemi diğer tarafla tekrarlayın. Bkz. Şek 5.

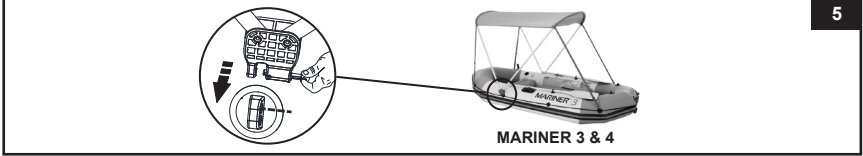

- 3.2 Intex Excursion 4, Seahawk 3 & 4 ve Challenger 3 modelleri için:** Krosbar aksamının uzun tarafı botun önüne bakacak şekilde, gölgecik aksamı montaj braketlerini, botun arkasına yakın, botun yan taraflarında bulunan kürek tutucularına takın. Önce emniyet pimini çekin, ardından pimi serbest bırakın, böylece kürek tutucuya ve montaj braketine güvenli bir şekilde kilitlenir. İşlemi diğer tarafla tekrarlayın. Bkz. Şek 6.

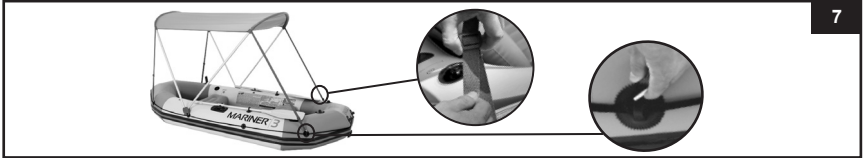

- 3.3 Gölgecik kayışlarının ucunda bulunan 4 adet kancayı, botun yan taraflarında bulunan halat tutuculara sabitleyin. Gölgeciğin ortaladığından ve gerildiğinden emin olun. Gölgeciği sıkılamak için kayış tokalarını ayarlayın. Bkz. Şek 7.**

**Genel kullanım & Depolama**

1. Tüm bileşenleri hasar, aşınma ve yıpranma açısından düzenli olarak kontrol edin. Hasarlı parçaları hemen değiştirin.
2. Gölgeciği sökmek için kurulum talimatlarını ters sırayla uygulayın.
3. Gölgecik üzerindeki herhangi bir toprak kalıntısını veya lekeyi temizlemek için bir sünger ve temiz su kullanın.
4. Depolamadan önce, tüm parçaların tümüyle kuru olduğundan emin olun.
5. Ürünü ve aksesuarlarını kuru, sıcaklık kontrollü yapılan, 0° – 40°C (32° – 104°F) arasında olan, depolama alanında saklayın.
6. Orijinal ambalaj saklamak için kullanılabilir.

BU TALİMATLARI SAKLAYIN