

INTEX® KULLANICI KILAVUZU ŞİŞME KANO

ÖNEMLİ

BU KİTAPÇIK ÖNEMLİ EMNİYET BİLGİLERİ İÇERİR. BU ÜRÜNÜ KULLANMADAN ÖNCE DİKKATLE OKUYUN VE GELECEKTE BAŞVURMAK İÇİN SAKLAYIN.

ISO-6185 KAYAK

Sürekli ürün geliştirme politikası nedeniyle Intex, önceden bilgilendirme yapmaksızın kullanım kılavuzunda güncelleme yapılmasını gerektirecek teknik özellikler ve görünümde değişiklik yapma hakkına sahiptir.

©2020 Intex Marketing Ltd. - Intex Development Co. Ltd. - Intex Recreation Corp.
All rights reserved/Tous droits réservés/Todos los derechos reservados/Alle Rechte vorbehalten.
Printed in China/Imprimé en Chine/Impreso en China/Gedruckt in China.

®™ Trademarks used in some countries of the world under license from®™ Marques utilisées dans certains pays sous licence de/Marcas registradas utilizadas en algunos países del mundo bajo licencia de/ Warenzeichen verwendet in einigen Ländern der Welt in Lizenz von/Intex Marketing Ltd. to/à/a/an Intex Development Co. Ltd., G.P.O Box 28829, Hong Kong & Intex Recreation Corp., P.O. Box 1440, Long Beach, CA 90801 • Distributed in the European Union by/Distribué dans l'Union Européenne par/Distribuido en la unión Europea por/Vertrieb in der Europäischen Union durch/Intex Trading B.V., Venneveld 9, 4705 RR Roosendaal - The Netherlands
www.intexcorp.com

INTEX®

İÇİNDEKİLER

GİRİŞ.....	3
ÜRETİCİNİN SERTİFİKASYONU.....	3
GÜVENLİK VE UYARI.....	3
ÜRETİCİNİN TAVSİYESİ.....	4
TANIM.....	5-6
SKEG KURULUMU VE KALDIRILMASI.....	6
GOPRO VEYA AKILLI TELEFON MONTAJ KİTİ KURULUMU.....	6
ŞİŞİRME TALİMATLARI.....	7
KOLTUK MONTAJI.....	7
OLTA TUTUCUSUNUN KULLANILMASI.....	7
KOLTUK YÜKSELTME MİNDERİNİN TAKILMASI.....	7
AYAK KOYMA YERİ MONTAJI.....	7
KÜREK MONTAJI.....	8
GÜVENLİK VE KULLANMA TALİMATLARI.....	8-9
BAKIM VE SERVİS.....	9
SÖKME VE SAKLAMA.....	10
SORUN GİDERME KILAVUZU.....	10
ONARIMLAR.....	10
SINIRLI GARANTİ.....	11

BU TALİMATLARI SAKLAYIN

Sayfa 2

Giris

84
IO

Bu kılavuz, botu güvenli bir şekilde kullanmanıza yardımcı olmak için derlenmiştir. Bot, sağlanan veya yerleştirilmiş ekipmanlarının ve sistemlerinin ayrıntılarını ve de kullanım ve bakımına ilişkin bilgileri içerir. Bot kullanmaya başlamadan önce dikkatle okuyun ve ürünü tanıyın.

Bu ilk bot veya kullandığınız bot tipini tanımadığınız bir tiple değiştiriyorsanız emniyet ve konforunuz için lütfen bot kullanmaya başlamadan önce kullanma ve işletimine ilişkin tecrübe edindiğinizden emin olun. Bayiniz veya ulusal yelken federasyonu veya yat kulübü memnuniyetle size yerel deniz okulu veya yetkili eğitmenler hakkında tavsiyelerde bulunacaktır.

LÜTFEN BU KILAVUZU GÜVENLİ BİR YERDE SAKLAYINIZ VE ARACINIZI SATTIĞINIZ ZAMAN YENİ SAHİBİNE VERİNİZ. TEKNELERİN GÖVDESİNDE AŞAĞIDAKİ KUTUDA BASILI BULUNAN "DENİZ ARACI KİMLİK NUMARASI" (WIN) KAYIT EDİLMELİDİR:

WIN: _____

Üreticinin Sertifikasyonu

Kanalarımız Uluslararası Standardizasyon Örgütü tarafından belirlenen ISO 6185 standardına uygundur.

NMMA (SADECE ABD İÇİN sertifikasyonu ABD'de satılan kayığın ABD Sahil Güvenlik Yönetmelikleri ve Amerikan Bot ve Yat Konseyi (ABYC) standartlarına ve tavsiye edilen uygulamalara uygunluğunun Ulusal Deniz Üreticileri Derneği tarafından değerlendirildiği anlamına gelir.

Güvenlik

Kano rüzgar gücünün, 4'te dahil olmak üzere 4'e kadar olduğu ve 0,3 m'lik dalgaların dahi görülebildiği, ara sıra örneğin geçen diğer araçlardan ötürü dalga boyunun maksimum 0,5 m olduğu koşullarda, korunaklı kıyı suları, küçük koylar, küçük göller, nehirler ve kanallarda kullanılmak üzere tasarlanmıştır.

⚠ UYARI

- Bu bir hayat kurtarıcı aygıt değildir. Sadece yetkin gözetim altında kullanın. Bu ürüne dalış yapılmasına asla izin vermeyin. Kullanılmadığı zaman suda veya suya yakın bir yerde bırakmayın. **Asla herhangi bir araçla çekmeyiniz.**
- Kullanmadan önce Kullanıcı Kılavuzunu'nun tamamını okuyun ve bu Kılavuzu ileride başvurmak üzere güvenli bir yerde saklayın.
- Bu Kılavuz'daki tüm Güvenlik ve Kullanma Talimatları'nı izleyin.
- TİP III B, şişme kanolar plajda kullanım, kısa süreli ve kısa mesafeli seyir için tasarlanmıştır.
- **Denizde rüzgar ve akıntılardan sakının.** Asla yalnız gezinmeyin.
- Önerilen maksimum kapasitelerini aşmayın. Aşırı yüklenme düzenlemeleri ihlal eder.
- Kanodaki herkes Can yeğli giymelidir.
- Kanoya çıkarken veya tırmanırken dikkat edin. Maksimum stabilite için kanonun merkezine basın.
- Kanonun pruvadan (ön) kıça (arka) kadar ve bir yandan öbür yana düz durması için yolcuların, koşumların, sinyal kutusunun ve aksesuarların ağırlığını dağıtın.
- Bir delinme veya sızıntıdan şüpheleniyorsanız kanoyu kullanmayın.
- Yetişkinler numaralandırılmış sıraya göre bölmeleri şişmelidir.
- Rafting veya diğer herhangi bir ekstrem spor aktivitesi için uygun değildir.
- Ticari veya kiralama amaçlı kullanım için uygun değildir.
- Boğulma, felç veya diğer ciddi yaralanmaları önlemek için bu kurallara uyun.



BU TALİMATLARI SAKLAYIN

Sayfa 3



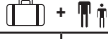

Üreticinin tavsiyesi

Toplam kişi sayısı ve toplam ağırlık kanoya basılı sınırları aşamaz. Botun gerçek değerleri için botun gövde etiketine bakın. Bkz. Tablo A.

84
IO

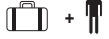
TABLO A						
MODELI	L _h	B _h				
	m/in	m/in	lbs	kg		bar (psi)
EXCURSION PRO K1	3.05/120	0.91/36	220	100	1	0.08 (1.14)
EXCURSION PRO K2	3.84/151	0.94/37	400	180	2	0.08 (1.14)

KANO ETİKET FORMATI

ISO 6185 PART 1 TYPE _____	MAXIMUM CAPACITIES MAXIMUM-KAPAZİTAT CAPACITÉS MAXIMUM	 = ___ Kg (___ Lbs)	①
Do not overinflate or use high pressure air compressor to inflate. Adults should inflate the chambers with cold air in numbered sequence. This boat not rated for propulsion by a motor. Use the enclosed ruler to check while inflating.	PERSONS PERSONEN PERSONNES	 = ___  = ___	②
Nicht zu stark aufblasen und keinen Kompressor zum Aufblasen verwenden. Erwachsene sollten die Kammern in der angegebenen Reihenfolge mit kalter Luft aufblasen. Das Boot kann nicht durch einen Motor betrieben werden. Verwenden Sie das beigegefügte Lineal um die korrekte Füllung zu überprüfen.	MANUFACTURER HERSTELLER FABRICANT	INTEX® CHINA	③
Ne pas surgonfler. Ne pas utiliser de compresseur pour le gonflage. Le gonflage doit être effectué par un adulte avec de l'air froid en suivant les étapes suivantes. Ce bateau n'est pas adapté pour être équipé d'un moteur. Utiliser la règle jointe pour ajuster le gonflage de la chambre à air principale.	MODEL MODELL MODÈLE	_____	④
BY INTEX®	RECOMMENDED WORKING PRESSURE FOR EACH CHAMBER EMPFOHLENE ARBEITENDE DRUCK FÜR JEDE LUFTKAMMER RECOMMANDÉ FONCTIONNEL PRESSION POUR CHAQUE CHAMBRE À AIR	 = ___ bar (___ psi)	⑤
MAXIMUM CAPACITIES / CAPACITÉS MAXIMALES			
PERSONS OR ___kg (___Lbs) / PERSONNES OU ___KG ___ POUNDS, PERSONS, GEAR / ___KG, PERSONNES ET ÉQUIPEMENT			
DESIGN COMPLIANCE WITH NIMM A REQUIREMENTS BELOW IS VERIFIED. MFG. RESPONSIBLE FOR PRODUCTION CONTROL. LA CONFORMITÉ DU DESIGN AVEC LES EXIGENCES NIMM A EST VÉRIFIÉE. MFG. RESPONSABLE DU CONTRÔLE PRODUCTION.			
LOAD CAPACITY (BASIC FLOTATION) CAPACITÉ DE CHARGE (FLOTATION DE BASE) ___Kg (___Lbs) MAX. Certified by the National Marine Manufacturers Association using ABYC standards Certifié par la National Marine Manufacturers Association en utilisant les normes ABYC			
CN- XEE			

- ① Üreticinin tavsiye ettiği maksimum yük kapasitesi.
- ② Maksimum kişi kapasitesi.
- ③ Üreticinin adı ve menşei ülke.
- ④ Model adı ve numarası.
- ⑤ Üreticinin tavsiye ettiği çalışma basıncı.
- ⑥ NMMA (sadece ABD için) sertifikasyonu ABD'de satılan kayığın ABD Sahil Güvenlik Yönetmelikleri ve Amerikan Bot ve Yat Konseyi (ABYC) standartlarına ve tavsiye edilen uygulamalara uygunluğunun Ulusal Deniz Üreticileri Derneği tarafından değerlendirildiği anlamına gelir.
- ⑦ Deniz aracı kimlik numarası (WIN).

BU TALİMATLARI SAKLAYIN

Sayfa 4

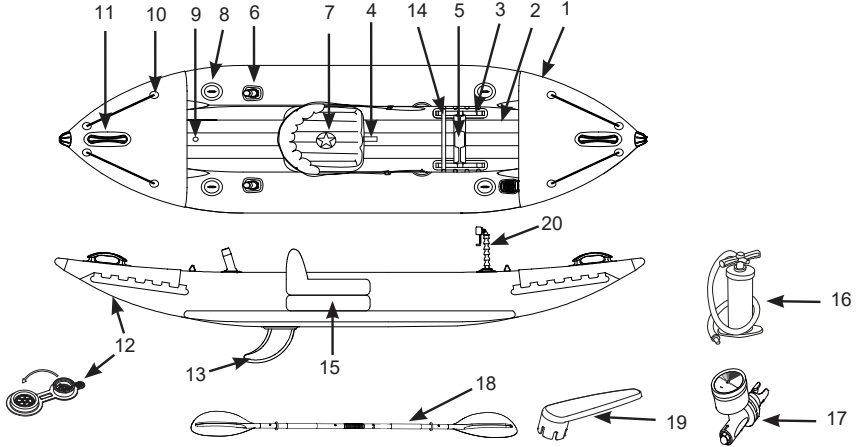
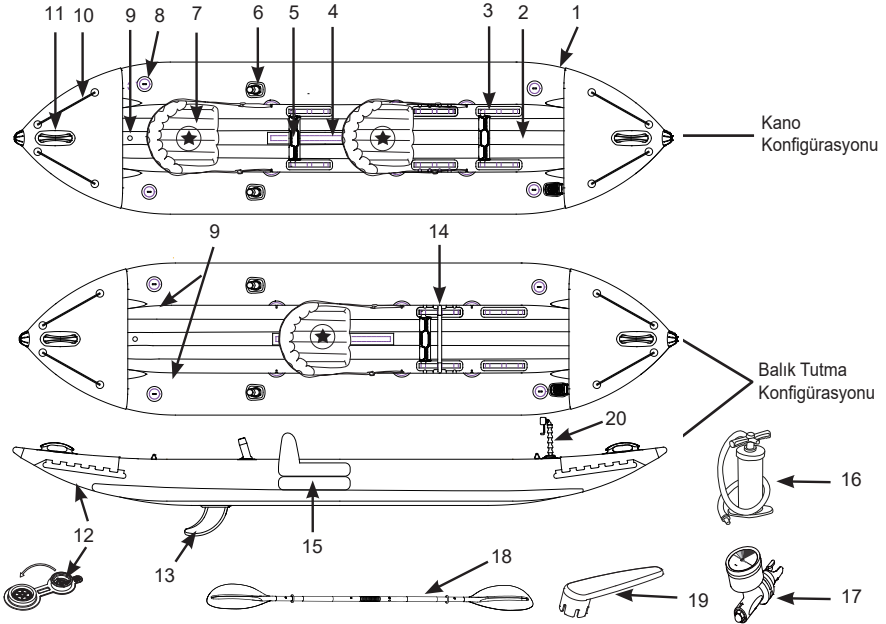
Tanım**Excursion Pro K1****Excursion Pro K2**

"★" - Kullanıcılar için önerilen oturma düzeni

NOT: Çizimler sadece illüstrasyon amaçlıdır. Ürünün aslı farklılık gösterebilir. Ürünün gerçek boyutlarında değildir.

BU TALİMATLARI SAKLAYIN

Sayfa 5

Tanım84
IO

1	Gövde	2	Zemin	3	Ayak koyma yeri kemeri
4	Koltuk cırtı cırtı	5	Ayak koyma yeri	6	Olta tutucusu
7	Koltuk	8	D halkası	9	Hava valferi
10	Güvenlik halatı	11	Kapma tutacağı	12	Drain valve
13	Skeg	14	Balık tutma montaj braketi	15	Koltuk yükseltme minderi
16	Manuel hava pompası	17	Basınç göstergesi	18	Kürek
19	Anahtar	20	Aksesuar veya akıllı telefon montaj seti		

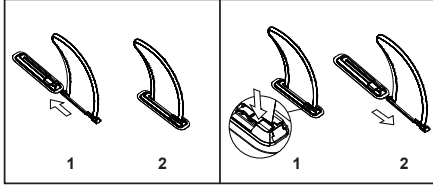
Skeg Kurulumu ve Kaldırılması

Derin su için: büyük skeg kullanın. Sığ su için: kısa skeg kullanın.

GoPro veya Akıllı Telefon Montaj Kiti Kurulumu

1. Ayarlanabilir desteği montaj tabanına kaydırın.
2. Bir GoPro cihazının takılması (dahil değildir): GoPro cihazını ayarlanabilir desteğin üzerindeki çıkıntılara kaydırın ve yerine sabitlemek için silindirik başlı ayar cıvatasını takın. Sadece parmakla sıkın.
3. Akıllı telefon tutacağı'nın takılması: akıllı telefon tutacağı'nı ayarlanabilir destek sırtlarına kaydırın ve yerine sabitlemek için silindirik başlı ayar cıvatasını takın. Sadece parmakla sıkın. Tutacağı'nın yan kavrama yerlerini dışarı doğru uzatın ve bir akıllı telefon takın.

ÖNEMLİ: Sadece suya dayanıklı cihazlar kullanın. Intex ürünle birlikte kullanılan cihazların hasarlarından sorumlu değildir.

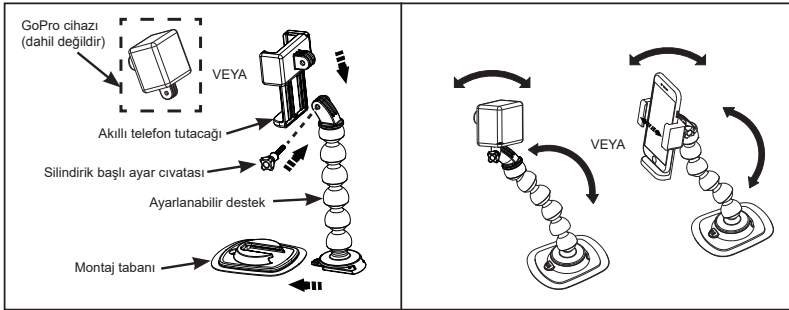

NOT: Çizimler sadece illüstrasyon amaçlıdır. Ürünün aslı farklılık gösterebilir. Ürünün gerçek boyutlarında değildir.

BU TALİMATLARI SAKLAYIN

Sayfa 6

Şişirme Talimatları

Başlamadan önce, taş veya diğer keskin nesnelerin olmadığı temiz bir alan bulun. Kanoyu düz bir şekilde yuvarlayarak açın ve pompanızı bulun.

Botu şişirmek için el veya ayakla işletilen hava pompası kullanın. Yüksek basınçlı hava kompresörleri kullanmayın. Yetişkinler hazneleri valflerdeki sayısal sıralamayı takip ederek şişirmelidir. Sayısal sırayı takip etmek çok önemlidir; bunun yapılmaması botun yanlış şişirilmesine neden olacaktır. Her bölmeyi dokunulduğunda sert ama katı **OLMAYACAK** şekilde doldurun.

Uygun şişirme için ana bölmeyi kontrol etmek amacıyla yanında verilen basınç ölçeri kullanın. Basınç ölçer göstergesi düzgün şişirilmiş bir bölme için yeşil alanda olmalıdır. **AŞIRI ŞİŞİRMEYİN**. Sadece soğuk hava ile doldurun.

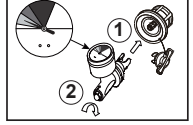

ÖNEMLİ: Hava sıcaklığı ve hava durumu şişme ürünlerin iç hava basıncını etkiler. Soğuk havalarda üründeki hava daralacağı için biraz basınç kaybedersiniz. Bu oluşursa, ürüne biraz hava eklemek isteyebilirsiniz. Ancak, sıcak havalarda hava genişleyecektir. Aşırı basınç nedeniyle ürünün çalışmamasını önlemek için biraz havayı dışarı vermelisiniz.



Olta Tutucusunun Kullanılması

1. Montaj tabanına olta tutacağınyı kaydırın.
2. Uç kapağını olta yuvasına yerleştirin.
3. Uç kapağına olta'yı yerleştirin.

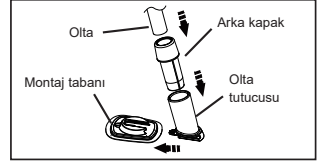

Koltuk Montajı

1. Her koltuk minderini yavaşça kapasitesinin yaklaşık %75'ine kadar şişirin.
2. Koltuğu, kullanıcı boyutuna göre zeminde bulunan cırt bantın üzerine yerleştirin. Ardından yan kayışı gövdenin yan tarafındaki D halkasına takın ve kayış uzunluğunu ayarlayın.
3. Her koltuk minderini yavaşça dokunulduğunda sert ama katı **OLMAYACAK** şekilde tamamen şişirin. **AŞIRI ŞİŞİRMEYİN!**
4. Koltukları sökmek için ilk önce koltukların havasını boşaltın daha sonra kurulum prosedürlerini tersten uygulayın.

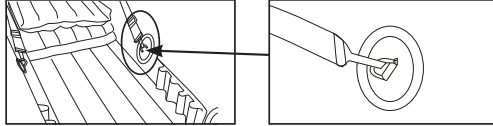

Koltuk yükseltme minderinin takılması

Koltuk yükseltici minder, tek başına balık tutma konfigürasyonu sırasında yükseltilmiş oturma imkânı sağlar. Önce yükseltme minderini şişirin ve şişirilmiş koltuğun altına yerleştirin.

Ayak koyma yeri montajı

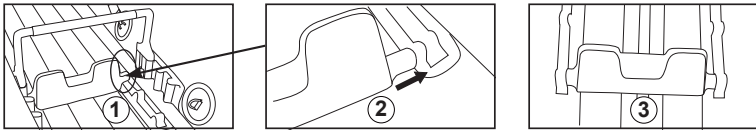

BU TALİMATLARI SAKLAYIN

Kürek montajı:

1. Kısa çubuktaki basmalı düğmeye basın ve kürek ucu deliği ile hizalayın, basmalı düğmenin kürek ucu deliğine tam olarak oturduğundan emin olun.
2. Bağlantı elemanı ile 3 çubuğu birleştirin ve güvenli bir şekilde bağlantı elemanı kapaklarını sıkın.
3. Sökmek için montaj adımlarını tersten takip edin. Not: çubuklardan kürek uçlarını ayırmak gerekli değildir.

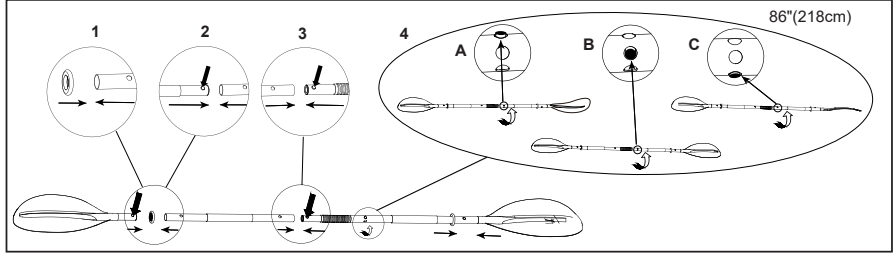
**Hava boşaltma****Kano gövdesi için**

1. Gövdeyi görmek için hava valfi kapağını açın, valf gövdesini içeri sokun ve yerine sabitlemek için
2. sağa doğru 90 derece döndürün.
3. Hava boşaltma işlemi tamamlandıktan sonra valf gövdesini içeri sokun ve şişirme konumuna getirmek için sola doğru 90 derece döndürün.
4. Kapağını geri takın.

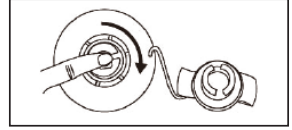
**Koltuk ve koltuk yükseltme minderi için**

1. Valf kapağını dışarı çekin ve havası inene kadar valfi tabanından sıkın.
2. Valfin arkasını kapatın ve durdurun.

Güvenlik ve kullanma talimatları**Sahil veya İskeleden Ayrılmadan Önce****Gerekli tüm bilgileri edinin ve yolcuları bilgilendirin:**

- Bir kano güvenlik kursu alın ve bot bayinizden veya yerel tekne ile ilgili makamlardan pratik eğitim talep edin.
- Tüm yerel düzenlemeleri ve su etkinlikleri ve kanonun çalışması ile ilgili tehlikeleri öğrenin.
- Hava tahminlerini, yerel akımlar, gelgitler ve rüzgar koşullarını kontrol edin.
- Ne zaman tekrar başlangıç noktasında olmayı planladığınızı karada birine bildirin.
- Tüm yolculara temel bot çalışmasını açıklayın.
- Çocuklar ve yüzmeyenlerin can yeleği veya kişisel yüzer alet (PFD) kullanımı için özel olarak yönlendirilmeleri gerekir.
- Acil durumda yolculardan birinin botu çalıştırabileceğinden emin olun.
- Katedebileceğiniz mesafeyi belirlemeyi öğrenin ve kötü hava koşullarının bunu etkileyebileceğini unutmayın.
- Düzenli olarak tüm güvenlik gereksinimlerini gözden geçirin.

Bot ve ekipmanların çalışma durumunu kontrol edin:

- Şişirme basıncını kontrol edin.
- Valf kapaklarını kontrol edin.
- Yükün kıç (arka), pruva (ön) ve yanlarda eşit olarak dağıtıldığından emin olun.

BU TALİMATLARI SAKLAYIN

Gerekli tüm güvenlik ekipmanlarının mevcut olduğundan emin olun (açıldığınız bölge veya ülkenin düzenlemelerini ve yasalarını kontrol ederek ek ekipmanın gerekli olup olmadığını öğrenin):

- Kişi başına bir adet Can Yeleği.
- Hava pompası, kürek, tamir kiti ve araç kiti.
- Diğer zorunlu ekipmanlar.
- Botun belgeleri ve sizin bot kullanma lisansınız (varsa).
- Hava karardıktan sonra kullanmak için ışıklar gereklidir.

Navigasyon Sırasında Gözetilmesi Gereken Kurallar

- Sağduyulu olun, güvenlik kurallarını ihmal etmeyin, bu hayatınızı ve başkalarının hayatını tehlikeye sokabilir.
- Her zaman botunuzu kontrol altında tutun.
- Yerel yönetmeliklere ve uygulamalara uyun.
- Kıyıya yakın, belirlenen bot alanında gezin.
- Hava koşullarının hızla kötüleşebileceğini unutmayın. Her zaman hızla barınağa ulaşabileceğinizden emin olun.
- Kanodaki herkes her zaman Can Yeleği giymelidir.
- Botu kullanırken veya öncesinde alkol veya uyuşturucu almayın. Yolcuların ayık kalmasını sağlayın.
- İzin verilen kişi sayı veya ağırlığını aşmayın.
- Yolcuların her zaman oturur halde kalmasını sağlayın. Planlama hızlarında, sert su akıntısında veya keskin dönüşler sırasında, tüm yolcular koltuklarında veya yerde oturmalıdır.
- Botun baş tarafını kaldırmayın. Botun baş tarafını kaldırmak çoğu yerde yasadışı ve son derece tehlikelidir. Düşme durumunda, denize düşen adam pervaneye takılabilir.
- Özellikle iskeleye yanaşırken dikkatli olun. Bot dışında ise kollar ve bacaklar yaralanabilir.
- Yüzücü ve dalgıçlardan uzakta durun. Dalgıç/yüzücülerin suda olduğu yerlerden kaçın.
- Plaj ve fırlatma yerlerinin yakınında çalışırken özellikle dikkat edin. Alfa bayrağı dalgıçların yakınlığını gösterir. Yerel tekne kanunları uyarınca gerekli görüldüğü üzere 50 metreden (164 feet) 91 metreye (300 feet) kadar değişebilen güvenlik mesafesini muhafaza etmekle yükümlüsünüz.
- Yüksek hızlarda keskin dönüşlerden kaçın. Bottan dışarı fırlayabilirsiniz.
- Yolculara söylemeden yönde değişiklik yapmayın.
- Yüzdürme tüpleri ve keskin nesnelerin arasına veya (örneğin asit gibi) agresif sıvılara temastan kaçın.
- Kanoda sigara içmeyin.

Bakım ve servis

Kano yüksek kaliteli malzemelerden üretilmiştir ve ISO 6185 standartlarına uygundur.

Kanonun yapısının değiştirilmesi, kendi güvenliğinizi, yolcuların güvenliğini tehlikeye atar ve sınırlı garantiyi geçersiz kılacaktır!

Kanoyu uzun yıllar iyi durumda tutmak için yapmak zorunda olduğunuz çok az şey var. Kanonuzu şişirilmiş halde saklamayın. Eğer bir dolapta, bodrum veya garajda saklayacaksanız, küf oluşumunu önlemek için kuru, serin bir yerde, temiz ve kuru halde saklamanızı öneririz.

Olabildiğince az temizlik maddesi kullanın, suya atık maddeler atmayın ve kanonuzu tercihen karada temizleyin.

Kum, tuzlu su veya güneşten zarar görmesini önlemek için yolculuktan sonra kanonuzu temizleyin.

Çoğu kir bir bahçe hortumu, sünger ve hafif bir sabun ile temizlenebilir. Kanoyu saklamadan önce tamamen kuru olduğundan emin olun. Ürün ve aksesuarlarını kuru, sıcaklığı 32 derece Fahrenheit (0 santigrat derece) ve 104 derece Fahrenheit (40 santigrat derece) arasında kontrol edilen bir yerde saklayın.

BU TALİMATLARI SAKLAYIN

Sökme ve saklama

Öncelikle Bakım ve Servis talimatlarını takip ederek kanonuzu iyice temizleyin. Tüm hava valflerini açın, kanonun havasını tamamen boşaltın ve tüm kano aksesuarlarını çıkarın. Kanoyu ters çevirin. Kanoyu sola katlayın ve daha sonra sağ tarafını sol tarafının üzerine katlayın. Kalan havayı dışarı çıkmaya zorlarken kanonun baş ucunu iki kez ortaya doğru katlayın; bu prosedürü arkası için tekrarlayın. Tüm hava valf kapaklarını değiştirin. İki karşı katlanmış tarafı, kitap kapatır gibi biri diğerinin üzerine gelecek şekilde katlayın. Kanonuz depolama için hazırdır. Kanonuz gevşek şekilde katlayın ve keskin şekilde bükmekten, bota zarar verecek köşe ve kırışıklıklardan kaçının.

Sorun giderme kılavuzu

Kanonuz biraz yumuşak görünüyorsa bunun nedeni bir sızıntı olmayabilir. Kanonuz öğleden sonra hava 32 °C (90 °F) iken şişirilmişse, hava gece boyunca 25 °C (77 °F)'ye soğumuş olabilir. Soğuk hava gövde üzerinde daha az baskı uygular, bu yüzden ertesi sabah yumuşak görünebilir.

Herhangi bir sıcaklık değişimi olmamışsa bir sızıntı aramaya başlamanız gerekir:

- Sadece birkaç metre uzaktan kanoya iyi bir göz atın. Ters çevirin ve yakından dışarıdan kontrol edin. Herhangi bir büyük sızıntı açıkça görünür olmalıdır.
- Eğer kaçağın nerede olduğuna dair bir fikriniz varsa, bir sprey şişesinde sıvı bulaşık deterjanı ve su karışımı kullanın ve şüpheli alanlar üzerinde sıkın. Herhangi bir sızıntı, sızıntının yerini tespit edecek kabarcıklar üretecektir.
- Valfleri sızıntılara karşı kontrol edin, eğer gerekirse valf ve valf tabanının etrafına sabunlu su püskürtün.

Onarımlar

Sürekli kullanım sebebiyle zaman zaman kanonuz delinebilir. Çoğu sızıntıyı onarmak sadece birkaç dakika sürer. Kanonuz bir onarım amaçlı yama ile beraber sağlanmıştır ve ek onarım malzemeleri Intex Tüketici Hizmeti veya internet sayfamızdan sipariş edilebilir.

İlk önce sızıntıyı bulun; sızıntının kaynağından dışarı sabunlu su köpürecektir. Herhangi bir kir veya pisliği çıkarmak için sızıntı çevresindeki bölgeyi temizleyin.

Onarım amaçlı yamadan hasarlı bölge ile yaklaşık 1,5 cm (1/2 ") kadar kesişecek büyük bir parça kesin. Kenarları yuvarlayın ve yamayı hasarlı bölgeye koyun ve SIKICA AŞAĞI BASTIRIN. Yerinde tutmak için üstüne bir ağırlık kullanmak isteyebilirsiniz.

Yama uygulamasından sonraki 30 dakika içinde şişirmeyin.

Yama tutmaz ise, botunuza yama için yerel piyasadan kamp matları, çadır ya da ayakkabı tamiri için satılan bir PVC veya silikon bazlı tutkal satın alabilirsiniz, yama için tutkal talimatlarına bakın lütfen.

BU TALİMATLARI SAKLAYIN

Sayfa 10