

INTEX® KULLANICI KILAVUZU

ŞİŞME BOT

ÖNEMLİ

BU KİTAPÇIK ÖNEMLİ EMNİYET BİLGİLERİ İÇERİR. BU ÜRÜNÜ KULLANMADAN ÖNCE DİKKATLE OKUYUN VE GELECEKTE BAŞVURMAK İÇİN SAKLAYIN.

ISO-6185 BOT DİZAYN D KATEGORİSİ

Sürekli ürün geliştirme politikası nedeniyle Intex, önceden bilgilendirme yapmaksızın kullanım kılavuzunda güncelleme yapılmasını gerektirecek teknik özellikler ve görünümde değişiklik yapma hakkına sahiptir.

İÇİNDEKİLER

98
IO

GİRİŞ.....	3
ÜRETİCİNİN SERTİFİKASYONU.....	3
GÜVENLİK VE UYARI.....	3
ÜRETİCİNİN TAVSİYESİ.....	4
TANIM.....	5-7
ŞİŞİRME TALİMATLARI.....	8
BOSTON VALF NASIL KULLANILIR.....	8
OLTA TUTUCUSUNUN KULLANILMASI.....	9
KÜREKLER.....	9-10
YAKALAMA YER İN İN TAKILMASI.....	11
AKSESUAR YER İN İN TAKILMASI.....	11
GÜVENLİK VE KULLANMA TALİMATLARI.....	11-12
BAKIM VE SERVİS.....	12
SÖKME VE SAKLAMA.....	13
SORUN GİDERME KILAVUZU.....	13
ONARIMLAR.....	13
SINIRLI GARANTİ.....	14

BU TALİMATLARI SAKLAYIN

Sayfa 2

Giris

98
10

Bu kılavuz bot güvenli bir şekilde ve zevkle kullanmanıza yardımcı olmak için derlenmiştir. Bot, sağlanan veya yerleştirilmiş ekipmanlarının ve sistemlerinin ayrıntılarını ve de kullanım ve bakıma ilişkin bilgileri içerir. Bot kullanmaya başlamadan önce dikkatle okuyun ve tanıyın.

Bu ilk bot veya kullandığınız bot tipini tanımadığınız bir tipte değiştireyorsanız emniyet ve konforunuz için lütfen bot kullanmaya başlamadan önce kullanma ve işletimine ilişkin tecrübe edindiğinizden emin olun. Bayiniz veya ulusal yelken federasyonu veya yat kulübü memnuniyetle size yerel deniz okulu veya yetkili eğitmenler hakkında tavsiyelerde bulunacaktır.

LÜTFEN BU KILAVUZU GÜVENLİ BİR YERDE SAKLAYINIZ VE ARACINIZI SATTIĞINIZ ZAMAN YENİ SAHİBİNE VERİNİZ. TEKNELERİN GÖVDESİNDE AŞAĞIDAKİ KUTUDA BASILI BULUNAN "DENİZ ARACI KİMLİK NUMARASI" (WIN) KAYIT EDİLMELİDİR:

WIN: _____

Üreticinin Sertifikasyonu

Sadece 2.5 ve 2.4 metre genişliğindeki bootlar için geçerlidir. **CE** (SADECE AVRUPA İÇİN) bu geminin Avrupa kanunlarına 2013/53/EU göre üretilmiş ve ISO 6185 standardına uygun.

NMMA (YANLIZCA ABD İÇİN) sertifikasyonu Amerikan Bot ve Yat Konseyi (ABYC) standartlarına ve Ulusal Kıyı Üreticileri Derneği tarafından onayını belirtir.

Güvenlik

Bot Dizayn D Kategorisi -"KORUNMUŞ SULAR"-: Bot rüzgar gücünün, 4'te dahil olmak üzere 4'e kadar olduğu ve 0,3 m'lik dalgaların dahi görülebildiği, ara sıra örneğin geçen diğer araçlardan ötürü dalga boyunun maksimum 0,5 m olduğu koşullarda, korunaklı kıyı suları, küçük koylar, küçük göller, nehirler ve kanallarda kullanılmak üzere tasarlanmıştır.

⚠ UYARI

- Bu bir hayat kurtarıcı aygıt değildir. Sadece yetkin gözetim altında kullanın. Bu ürüne dalış yapılmasına asla izin vermeyin. Kullanmadığı zaman suda veya suya yakın bir yerde bırakmayın. **Asla herhangi bir araçla çekmeyiniz.**
- Kullanmadan önce Kullanıcı Kılavuzunu'nun tamamını okuyun ve bu Kılavuzu ileride başvurmak üzere güvenli bir yerde saklayın.
- Bu Kılavuz'daki tüm Güvenlik ve Kullanma Talimatları'nı izleyin.
- Tİ P II, şişirilebilir botlar takma bir motorla çalışmaya yatkındır. Motorlar için tavsiye edilen maksimum güç ve ağırlık aşılmalıdır.
- Dönen pervane ciddi yaralanma veya ölüme sebebiyet verebilir. Suda bulunan kişilerin yakınındayken motoru kapatın.
- Takma motoru doğru bir şekilde kurmak ve çalıştırmak için talimatları okuyunuz.
- Denizde rüzgar ve akıntılardan sakının.** Asla yalnız gezinmeyin.
- Önerilen maksimum kapasitelerini aşmayın. Aşırı yüklemeye düzenlemeleri ihlal eder.
- Botun üzerindeki herkes Kişisel Yüzme Aracı'nı (PFD) giymelidir.
- Bot çıkarken veya tırmanırken dikkat edin. Maksimum stabilite için bot merkezine basın.
- Bot pruvadan (ön) kıça (arka) kadar ve bir yandan öbür yana düz durması için yolcuların, koşumların, sinyal kutusunun ve aksesuarların ağırlığını dağıtın.
- Bir delinme veya sızıntıdan şüpheleniyorsanız bot kullanmayın.
- Yetişkinler numaralandırılmış sıraya göre bölmeleri şişirmelidir.
- Rafting veya diğer herhangi bir ekstrem spor aktivitesi için uygun değildir.
- Ticari veya kiralama amaçlı kullanım için uygun değildir.
- Boğulma, felç veya diğer ciddi yaralanmaları önlemek için bu kurallara uyun.

BU TALİMATLARI SAKLAYIN





Sayfa 3

Üreticinin Tavsiyesi

Toplam kişi sayısı ve toplam ağırlık bot basılı sınırları aşamaz. Botun gerçek değerleri için botun gövde etiketine bakın. Bkz. Tablo A.

TABLO A								
MODELİ	TİP	L _h	B _h	HP	+ + + + + kg	+ + + + + kg	⇒ ● ⇐ bar (psi)	Unladen Craft Weight kg
		m	m					
CHALLENGER 3 / SET	II	2.95	1.37	1.5	320	3	0.035 (0.5)	9
SEAHAWK 2 / SET	II	2.36	1.14	1.5	240	2	0.069 (1.00)	6
SEAHAWK 3 / SET	II	2.95	1.37	1.5	360	3	0.069 (1.00)	11
SEAHAWK 4 / SET	II	3.51	1.45	1.5	480	4	0.069 (1.00)	17
EXCURSION 4 / SET	II	3.15	1.65	1.5	500	4	0.069 (1.00)	19
EXCURSION 5 / SET	II	3.66	1.68	1.5	600	5	0.069 (1.00)	22
MARINER 3 / SET	II	2.97	1.27	2	400	3	0.080 (1.14)	25
MARINER 4 / SET	II	3.28	1.45	3	500	4	0.080 (1.14)	32

BOT ETİKET FORMATI

ISO 6185 PART 1 TYPE _____		MAXIMUM CAPACITIES MAXIMUM-KAPAZİTAT CAPACITÉS MAXIMUM  +  +  = __ Kg (__ Lbs) ③	
CATEGORY D		MAXIMUM POWER MAXIMUM MOTORKRAFT PUISSANCE MAXIMUM  __ kW (__ HP) / __ Kg (__ Lbs) ④	
Do not overinflate or use high pressure air compressor to inflate. Adults should inflate the chambers with cold air in numbered sequence. Use the enclosed ruler to check while inflating.		PERSONS PERSONEN PERSONNES  = __ ⑤	
Nicht zu stark aufblasen und keinen Kompressor zum Aufblasen verwenden. Erwachsene sollten die Kammern in der angegebenen Reihenfolge mit kalter Luft aufblasen. Verwenden Sie das beigefügte Lineal um die korrekte Füllung zu überprüfen.		MANUFACTURER HERSTELLER FABRICANT INTEX® CHINA ⑥	
Ne pas surgonfler. Ne pas utiliser de compresseur pour le gonflage. Le gonflage doit être effectué par un adulte avec de l'air froid en suivant les étapes suivantes. Utiliser la règle jointe pour ajuster le gonflage de la chambre à air principale.		MODEL MODELL MODÈLE _____ ⑦	
② CE BY INTEX®		RECOMMENDED WORKING PRESSURE FOR EACH CHAMBER EMPFOHLENE ARBEITSDRUCK FÜR JEDE LUFTKAMMER RECOMMANDÉ FONCTIONNELLE PRESSION POUR CHAQUE CHAMBRE À AIR ⇒ ● ⇐ = __ bar (__ psi) ⑧	
MAXIMUM CAPACITIES / CAPACITÉS MAXIMALES			
PERSONS OR __ kg (__ Lbs) / PERSONNES OU __ KG __ POUNDS, PERSONS, GEAR / __ KG, PERSONNES ET ÉQUIPEMENT			
DESIGN COMPLIANCE WITH NMMA REQUIREMENTS BELOW IS VERIFIED. MFGR. RESPONSIBLE FOR PRODUCTION CONTROL. LA CONFORMITÉ DU DESIGN AVEC LES EXIGENCES NMMA EST VÉRIFIÉE. MFGR. RESPONSABLE DU CONTRÔLE PRODUCTION. ⑨			
LOAD CAPACITY (BASIC FLOTATION) CAPACITÉ DE CHARGE (FLOTATION DE BASE) __ Kg (__ Lbs) MAX. Certified by the National Marine Manufacturers Association using ABYC standards Certifié par la National Marine Manufacturers Association en utilisant les normes ABYC			
CN- XEE _____		⑩	

- ① ISO-6185 bot dizayn d kategorisi (belirli modeller). ② CE işareti (sadece Avrupa için) (belirli modeller).
 ③ Üreticinin tavsiye ettiği maksimum yük kapasitesi. ④ Maksimum motor gücü ve motor ağırlığı.
 ⑤ Maksimum kişi kapasitesi. ⑥ Üreticinin adı ve menşe ülke.
 ⑦ Model adı ve numarası. ⑧ Üreticinin tavsiye ettiği çalışma basıncı.
 ⑨ NMMA (YANLIZCA ABD İÇİN) sertifikasyonu Amerikan Bot ve Yat Konseyi (ABYC) standartlarına ve Ulusal Kıyı Üreticileri Derneği tarafından onayını belirtir.
 ⑩ Deniz aracı kimlik numarası (WIN).

BU TALİMATLARI SAKLAYIN

Tanım

Challenger Serisi

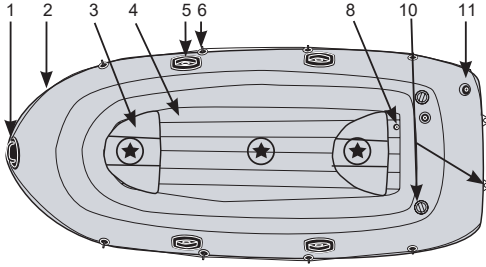

Challenger 3 / Set

"★" - Kullanıcılar için önerilen oturma düzeni.

Seahawk Serisi

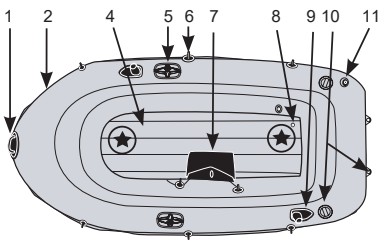

Seahawk 2 / Set

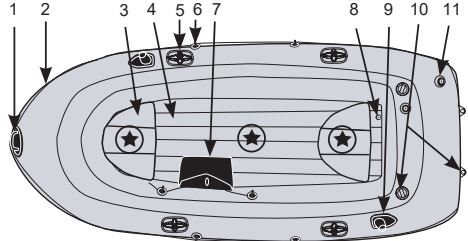

Seahawk 3 / Set

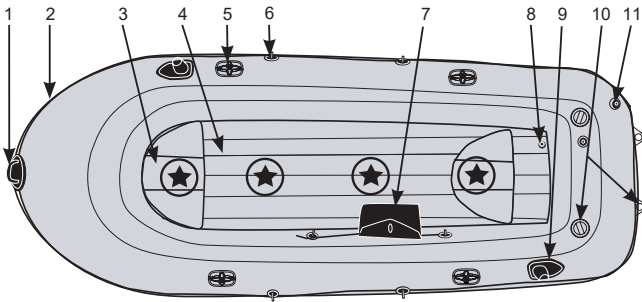

Seahawk 4 / Set

"★" - Kullanıcılar için önerilen oturma düzeni.

BU TALİMATLARI SAKLAYIN

Sayfa 5

Excursion Serisi

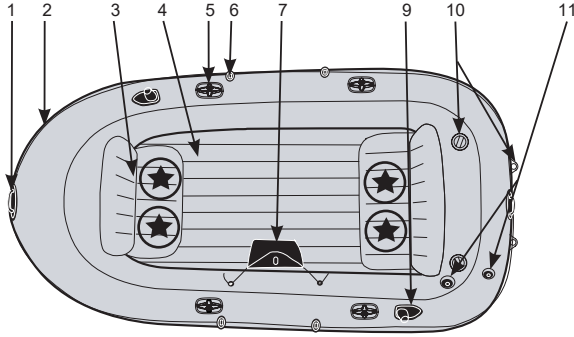

Excursion 4 / Set

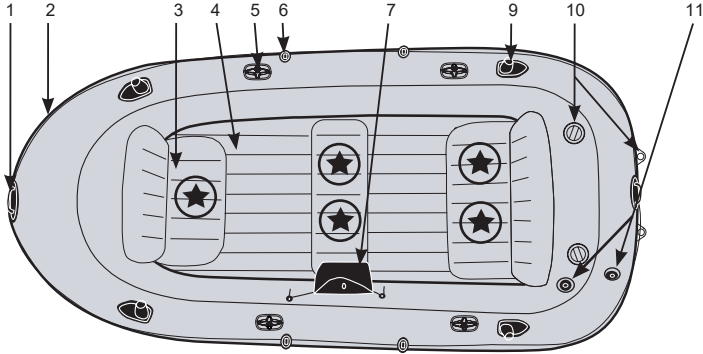

Excursion 5 / Set

"★" - Kullanıcılar için önerilen oturma düzeni.

BU TALİMATLARI SAKLAYIN

Sayfa 6

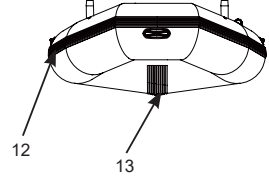
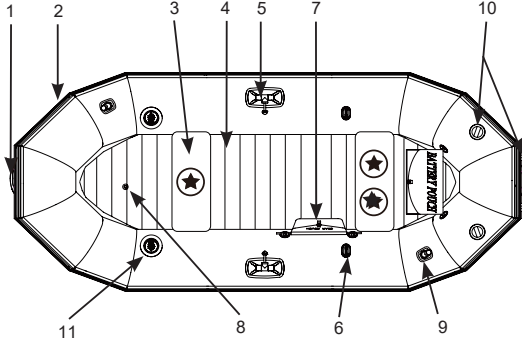
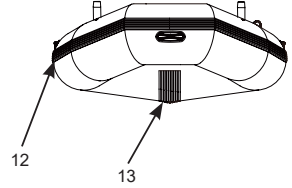
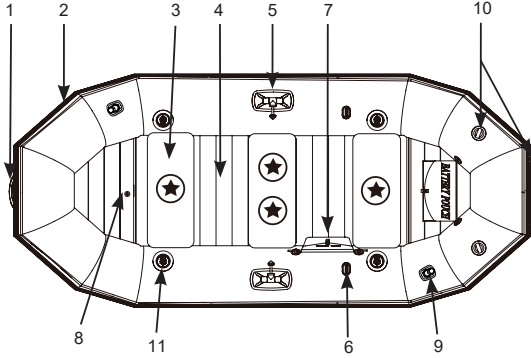
Mariner 3 / Set**Mariner 4 / Set**

"★" - Kullanıcılar için önerilen oturma düzeni.

Tanım			
1	Kapma tutacağı	8	Şişirme valfi / Karina vanası
2	Tutunma İpi	9	Olta tutucusu
3	Koltuk veya koltuk minderi	10	Motor bağlaması
4	Şişirilebilir taban veya çıkartılabilir tiriz taban	11	Boston valf
5	Kürek kilidi	12	Sallanma koruyucusu
6	Kürek tutucu	13	Şişirilebilir karina
7	Araç torbası ve aksesuar çantası		

NOT: Sadece Intex Motor Montaj Kitini (#68624) kullanın.

Çizimler sadece illüstrasyon amaçlıdır. Ürünün aslı farklılık gösterebilir. Ürünün gerçek boyutlarında değildir.

BU TALİMATLARI SAKLAYIN

Sayfa 7

Şişirme Talimatları

Başlamadan önce, taş veya diğer keskin nesnelerin olmadığı temiz bir alan bulun. Bot düz bir şekilde yuvarlayarak açın ve pompanızı bulun.

Botu şişirmek için el veya ayakla işletilen hava pompası kullanın. Yüksek basınçlı hava kompresörleri kullanmayın. Yetişkinler hazneleri valflerdeki sayısal sıralamayı takip ederek şişirmelidir. Sayısal sırayı takip etmek çok önemlidir; bunun yapılmaması botun yanlış şişirilmesine neden olacaktır. Her bölmeyi dokunulduğunda sert ama katı OLMAYACAK şekilde doldurun. Uygun şişirme için ana bölmeyi kontrol etmek amacıyla yanında verilen cetveli kullanın. AŞIRI ŞİŞİRMEYİN. Sadece soğuk hava ile doldurun.

ÖNEMLİ: Hava sıcaklığı ve hava durumu şişme ürünlerin iç hava basıncını etkiler. Soğuk havalarda üründeki hava daralacağı için biraz basınç kaybedersiniz. Bu oluşursa, ürüne biraz hava eklemek isteyebilirsiniz. Ancak, sıcak havalarda hava genişleyecektir. Aşırı basınç nedeniyle ürünün çalışmamasını önlemek için biraz havayı dışarı vermelisiniz.

Boston Valf Nasıl Kullanilir:

1. Çift valf kapağı (valf içeri hava verir, dışarı salmaz).
2. Hızlı hava boşaltma kapağı.
3. Çift valf kapağını sökün.
4. Valfe hava pompası çıkış ucunu sokun ve doldurun. Aşırı şişirmeyin veya yüksek basınç kompresörü kullanmayın.
5. Boşaltmak için: Hızlı boşaltım kapağını açın. **DİKKAT:** Bu kapak kapalı olduğunda çift valf çalışmaz. Bot veya şişme ürün suda iken, bu kapağı sökmeyin.

Challenger serisi / Seahawk serisi / Excursion serisi:

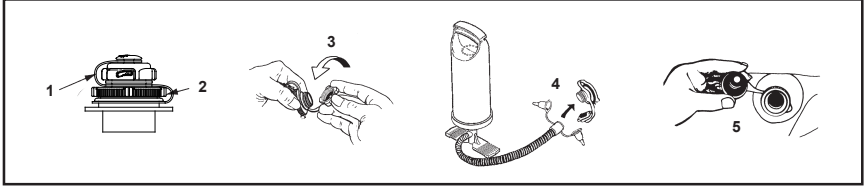

Mariner :

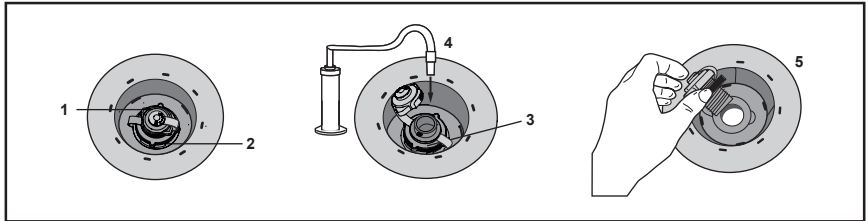

BU TALİMATLARI SAKLAYIN

Koltuk Montajı (Belirli Modeller):

1. Her koltuk minderini yavaşça kapasitesinin yaklaşık %75'ine kadar şişirin.
2. Koltuk minderini bottaki menteşeye yerleştiriniz. Öteki taraf ve diğer koltuklar içinde bağlantıyı tekrarlayınız. Bkz. Çizim A.
3. Her koltuk minderini yavaşça dokunulduğunda sert ama katı OLMAYACAK şekilde tamamen şişirin. AŞIRI ŞİŞİRMEYİN!
4. Koltukları sökmek için ilk önce koltukların havasını boşaltın daha sonra kurulum prosedürlerini tersten uygulayın.
NOT: Bazı koltuk minderleri şişirildikten sonra direkt olarak ön, arka veya kıç tarafındaki yerlere girerler.

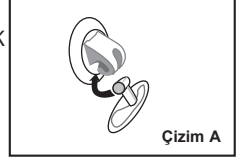

Mariner:

1. Her koltuk minderini yavaşça kapasitesinin yaklaşık %75'ine kadar şişirin.
2. Koltuk yastıklarını baş tarafa, orta tarafa ya da bot kokpitinin kıç tarafına yerleştiriniz.
3. Her koltuk minderini yavaşça dokunulduğunda sert ama katı OLMAYACAK şekilde tamamen şişirin. AŞIRI ŞİŞİRMEYİN!
4. Bazı koltuk minderleri doğrudan bot kokpitinde ön, orta ve kıç kısmına takılı olabilir.
5. Koltukları sökmek için ilk önce koltukların havasını boşaltın daha sonra kurulum prosedürlerini tersten uygulayın.

Olta Tutucusunun Kullanılması (Belirli Modeller):

1. Kapağı, oltanın sonuna doğru kaydırınız.
2. Oltayı tutucuya yerleştiriniz.

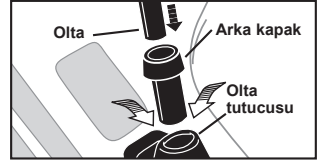

Mariner serisi:

1. Montaj tabanına olta tutacağını kaydırın.
2. Uç kapağını olta yuvasına yerleştirin.
3. Uç kapağına oltayı yerleştirin.

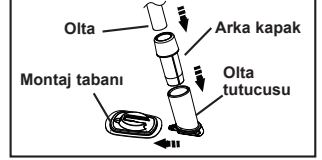

Kürekler:

1. "Şaft A" yı iğneyle birlikte pervaneye yerleştiriniz. İğneni güvenli bir şekilde pervaneye yerleştirdiğinden emin olunuz.
2. "Şaft A" yı kürek-kilidi boyunca dışarıya pervane gelecek şekilde yerleştiriniz (Suya).
3. Botun içerisinde, "RR-1" yüzüğünü "Şaft B" ya yerleştiriniz.
4. Pime basın ve B milini A miline takın, pimin güvenli bir şekilde deliğe oturduğundan emin olun.
5. Kürekler güvenli kullanımda olmadığı zaman, kürekleri, botun iki tarafında bulunan kürek tutuculara yerleştiriniz.

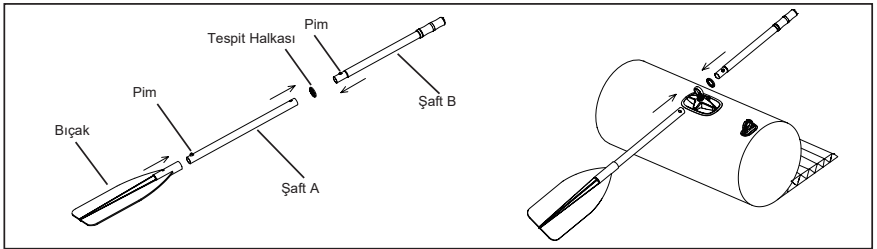

BU TALİMATLARI SAKLAYIN

MARINER 3 & 4 İÇİN:

98
IO

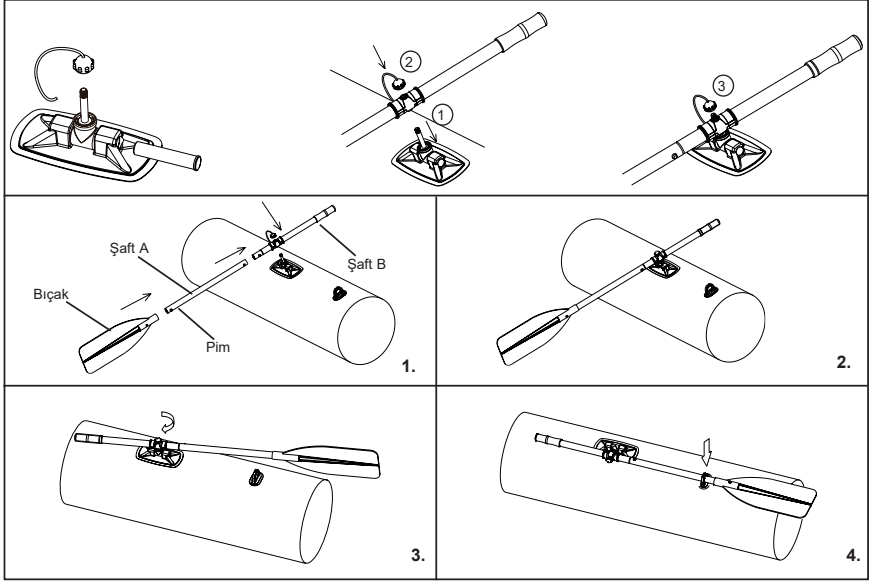

FRANSIZ KÜREKLERİ:

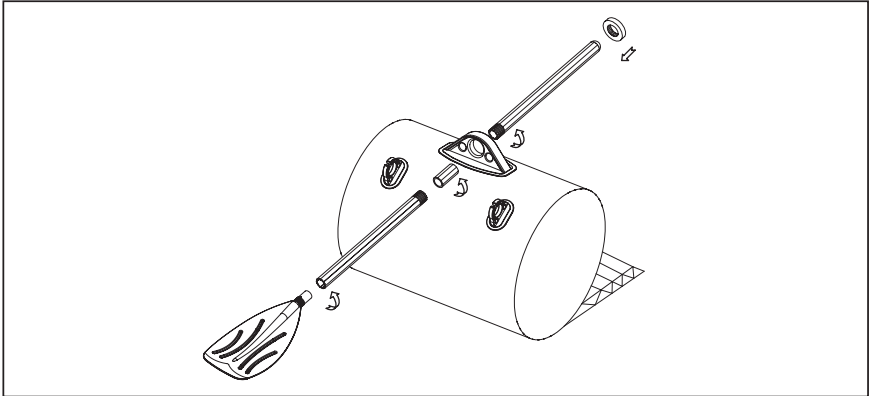

BU TALİMATLARI SAKLAYIN

Sayfa 10

Yakalama Yerinin Takılması (Belirli Modeller):

ÖNEMLİ: Botun yakalama yerini ve/veya aksesuarları doğru bir biçimde takınız.

Önce botu şişiriniz.

Eğer gerekliyse, yakalama yerinin takılmasına kış tarafından başlayınız ve ip tutucularının başından sonuna kadar devam ediniz. Botun etrafındaki bir knot kare genişliğindeki bitişleri bağlayınız.

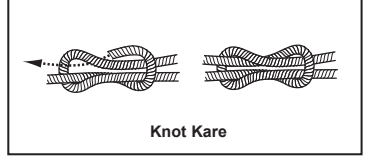
**Aksesuar Yerinin Takılması****(Belirli Modeller):**

Botunuz, takılmak için aksesuar yerlerine sahip olabilir. Sekiz knot'lu bir aksesuar çizgisi sonuna kadar bağlayınız ve ip tutucularına doğru kaydırınız. Sekiz knot'luk bağlama, ipin sonunda kalmaktadır. Aksesuar çantaları belki (veya değil) aksesuar hattına bağlıdır. Eğer gerekliyse, aksesuar yerinin takılması sırasında, ipi aksesuar çantaları etrafında kaydırınız.

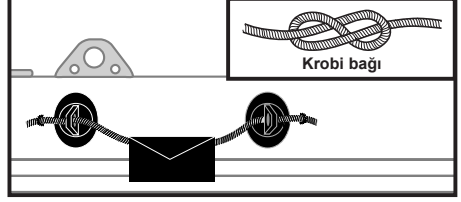
**Güvenlik ve Kullanma Talimatları****Sahil veya İskeleden Ayrılmadan Önce****Gerekli tüm bilgileri edinin ve yolcuları bilgilendirin:**

- Bir bot güvenlik kursu alın ve bot bayinizden veya yerel tekne ile ilgili makamlardan pratik eğitim talep edin.
- Tüm yerel düzenlemeleri ve su etkinlikleri ve bot çalışması ile ilgili tehlikeleri öğrenin.
- Hava tahminlerini, yerel akımlar, gelgitler ve rüzgar koşullarını kontrol edin.
- Ne zaman tekrar başlangıç noktasında olmayı planladığınızı karada birine bildirin.
- Tüm yolculara temel bot çalışmasını açıklayın.
- Çocuklar ve yüzme bilmeyenlerin can yeleği veya kişisel yüzer alet (PFD) kullanımı için özel olarak yönlendirilmeleri gerekir.
- Acil durumda yolculardan birinin botu çalıştırabileceğinden emin olun.
- Katedebileceğiniz mesafeyi belirlemeyi öğrenin ve kötü hava koşullarının bunu etkileyebileceğini unutmayın.
- Düzenli olarak tüm güvenlik gereksinimlerini gözden geçirin.

Bot ve ekipmanların çalışma durumunu kontrol edin:

- Şişirme basıncını kontrol edin.
- Valf kapaklarını kontrol edin.
- Yükün kış (arka), pruva (ön) ve yanlarda eşit olarak dağıtıldığından emin olun.

Gerekli tüm güvenlik ekipmanlarının mevcut olduğundan emin olun (açıldığınız bölge veya ülkenin düzenlemelerini ve yasalarını kontrol ederek ek ekipmanın gerekli olup olmadığını öğrenin):

- Kişi başına bir kişisel yüzer alet (PFD).
- Hava pompası, kürek, tamir kiti ve araç kiti.
- Diğer zorunlu ekipmanlar.
- Botun belgeleri ve sizin bot kullanma lisansınız (varsa).
- Hava karardıktan sonra kullanmak için ışıklar gereklidir.

BU TALİMATLARI SAKLAYIN

Navigasyon Sırasında Gözetilmesi Gereken Kurallar

- Sağduyulu olun, güvenlik kurallarını ihmal etmeyin, bu hayatınızı ve başkalarının hayatını tehlikeye sokabilir.
- Her zaman botunuzu kontrol altında tutun.
- Yerel yönetmeliklere ve uygulamalara uyun.
- Kıyıya yakın, belirlenen bot alanında gezin.
- Hava koşullarının hızla kötüleşebileceğini unutmayın. Her zaman hızla barınağa ulaşabileceğinizden emin olun.
- Bot herkes her zaman Kişisel Yüzer Alet (PFD) giymelidir.
- Botu kullanırken veya öncesinde alkol veya uyuşturucu almayın. Yolcuların ayak kalmasını sağlayın.
- İzin verilen kişi sayısı veya ağırlığını aşmayın.
- Yolcuların her zaman oturur halde kalmasını sağlayın. Planlama hızlarında, sert su akıntısında veya keskin dönüşler sırasında, tüm yolcular koltuklarında veya yerde oturmalıdır.
- Botun baş tarafını kaldırmayın. Botun baş tarafını kaldırmak çoğu yerde yasadışı ve son derece tehlikelidir. Düşme durumunda, denize düşen adam pervaneyeye takılabilir.
- Özellikle iskeleye yanaşırken dikkatli olun. Bot dışında ise kollar ve bacaklar yaralanabilir.
- Yüzücü ve dalgıçlardan uzakta durun. Dalgıç/yüzücülerin suda olduğu yerlerden kaçın.
- Plaj ve fırlatma yerlerinin yakınında çalışırken özellikle dikkat edin. Alfa bayrağı dalgıçların yakınlığını gösterir. Yerel tekne kanunları uyarınca gerekli görüldüğü üzere 50 metreden (164 feet) 91 metreye (300 feet) kadar değişebilen güvenlik mesafesini muhafaza etmekte yükümlüsünüz.
- Yüksek hızlarda keskin dönüşlerden kaçın. Bottan dışarı fırlatabilirsiniz.
- Yolculara söylemeden yönde değişiklik yapmayın.
- Yüzdürme tüpleri ve keskin nesnelere arasına veya (örneğin asit gibi) agresif sıvılara temastan kaçın.
- Botun bordasında sigara içmeyiniz. En önemlisi benzin deposu dolusunda sigara içmeyiniz.
- Dökülen benzin temizlenmelidir ve yerel kanun ve düzenlemelere göre atılmalıdır.

Botunuza tekrar binme

Bota tekrar binilmesine yardımcı olmak için botu tamamen çevreleyen bir tutunma hattı bulunur. Bu hatta tutunarak kendinizi içeri doğru çekmek, botun iskeleye ve sancak (sol ve sağ) taraflarına binmenin en kolay yoludur. Botunuzdaki tüm güvenlik bilgilerine ve uyarılara dikkat edin ve asla bota motor takılı iken kış (arka taraf) tarafından yaklaşmayın.

Bakım ve Servis

Bot yüksek kaliteli malzemelerden üretilmiştir ve ISO 6185 standartlarına uygundur. Botun yapısını değiştirmesi, kendi güvenliğinizi, yolcuların güvenliğini tehlikeye atar ve sınırlı garantiye geçersiz kılacaktır!

Botunuzun uzun yıllar iyi durumda tutmak için yapmak zorunda olduğunuz çok az şey var. Şişmiş veya şişmemiş vaziyette saklayabilirsiniz. Eğer dışarı bırakırsanız, önünü havaya kaldırarak muhafaza ediniz ve keskin ve ağır objeleri üzerine koymayınız. Eğer direkt olarak güneş ışığına maruz kalıyorsa veya yağmurda duruyorsa katranlı bir muşambayla örtünüz. Botunuzu asmanızı önermeyiz. Eğer bir dolapta, bodrum veya garajda saklayacaksanız, küf oluşumunu önlemek için kuru, serin bir yerde, temiz ve kuru halde saklamanızı öneririz.

Olabilirdiğince az temizlik maddesi kullanın, suya atık maddeler atmayın ve bot tercihen karada temizleyin.

Kum, tuzlu su veya güneşten zarar görmesini önlemek için yolculuktan sonra botu temizleyin.

Çoğu kir bir bahçe hortumu, sünger ve hafif bir sabun ile temizlenebilir. Botu saklamadan önce tamamen kuru olduğundan emin olun. Ürün ve aksesuarlarını kuru, sıcaklığı 32 derece Fahrenheit (0 santigrat derece) ve 104 derece Fahrenheit (40 santigrat derece) arasında kontrol edilen bir yerde saklayın.

BU TALİMATLARI SAKLAYIN

Sökme ve Saklama

Öncelikle Bakım ve Servis talimatlarını takip ederek bot iyice temizleyin. Havayı boşaltmak için tüm hava valflerini açınız. Bottan torba, pil torbası, koltuklar, olta tutucuları ve kürekleri alın.

Bot zemininin ortasına doğru odaları sağa ve sola katlayınız. Botu katlamak için kaburgayı kaldırmaya gerek yoktur. Kalan havayı dışarı çıkmaya zorlarken bot baş ucunu iki kez ortaya doğru katlayın; bu prosedürü arkası için tekrarlayın. İki karşıt katlanmış tarafı, kitap kapatır gibi biri diğerinin üzerine gelecek şekilde katlayın. Tüm hava valf kapaklarını değiştirin. Bot depolama için hazırdır. Bot gevşek şekilde katlayın ve keskin şekilde bükmekten, bota zarar verecek köşe ve kırışıklıklardan kaçınınız.

Sorun Giderme Kilavuzu

Bot biraz yumuşak görünüyorsa bunun nedeni bir sızıntı olmayabilir. Bot öğleden sonra hava 32°C (90°F) iken şişirilmişse, hava gece boyunca 25°C (77°F) ye soğumuş olabilir. Soğuk hava gövde üzerinde daha az baskı uygular, bu yüzden ertesi sabah yumuşak görünebilir.

Herhangi bir sıcaklık değişimi olmamışsa bir sızıntı aramaya başlamanız gerekir:

- Sadece birkaç metre uzaktan bot iyi bir göz atın. Ters çevirin ve yakından dışarıdan kontrol edin. Herhangi bir büyük sızıntı açıkça görünür olmalıdır.
- Eğer kaçağın nerede olduğuna dair bir fikriniz varsa, bir sprey şişesinde sıvı bulaşık deterjanı ve su karışımı kullanın ve şüpheli alanlar üzerinde sıkın. Herhangi bir sızıntı, sızıntının yerini tespit edecek kabarcıklar üretecektir.
- Valfleri sızıntılara karşı kontrol edin, eğer gerekirse valf ve valf tabanının etrafına sabunlu su püskürtün.

Onarımlar

Sürekli kullanım sebebiyle zaman zaman bot delinebilir. Çoğu sızıntıyı onarmak sadece birkaç dakika sürer. Bot bir onarım amaçlı yama ile beraber sağlanmıştır ve ek onarım malzemeleri Intex Tüketici Hizmeti veya internet sayfamızdan sipariş edilebilir.

İlk önce sızıntıyı bulun; sızıntının kaynağından dışarı sabunlu su köpürecektir. Herhangi bir kir veya pisliği çıkarmak için sızıntı çevresindeki bölgeyi temizleyin.

Onarım amaçlı yamadan hasarlı bölge ile yaklaşık 1,5 cm (1/2") kadar kesişecek büyük bir parça kesin. Kenarları yuvarlayın ve yamayı hasarlı bölgeye koyun ve SIKICA AŞAĞI BASTIRIN. Yerinde tutmak için üstüne bir ağırlık kullanmak isteyebilirsiniz.

Yama uygulamasından sonraki 30 dakika içinde şişirmeyin.

Yama tutmaz ise, botunuza yama için yerel piyasadan kamp matları, çadır ya da ayakkabı tamiri için satılan bir PVC veya silikon bazlı tutkal satın alabilirsiniz, yama için tutkal talimatlarına bakın lütfen.

BU TALİMATLARI SAKLAYIN

Sınırlı Garanti Intex Şişme Bot

98
10

Intex Şişme Bot en yüksek kaliteli malzeme ve işçilik kullanılarak imal edilmiştir. Tüm Intex Şişme bot fabrikadan çıkmadan önce denetlenmiştir ve herhangi bir kusur bulunmamıştır. Bu Sınırlı Garanti Intex Şişme Bot için geçerlidir.

Bu sınırlı garanti sizin yasal hak ve çözümlerin yerine geçmemek üzere ek olarak, verilmiştir. Bu garantide yasal haklara göre herhangi bir tutarsızlık varsa, yasal haklar geçerli olacaktır. Örneğin, Avrupa Birliği'ndeki tüketici kanunları bu sınırlı garantiden aldığınız kapsama ek olarak yarak haklar tanımaktadır: AB kapsamındaki tüketici hakları için lütfen Avrupa Tüketici Merkezi web sitesini bilgi için, http://ec.europa.eu/consumers/ecc/contact_en/htm adresinden ziyaret ediniz.

Bu Sınırlı Garanti hükümleri yalnızca orijinal alıcı için geçerlidir ve devredilemezler. Bu Sınırlı Garanti ilk satın alma tarihinden itibaren 1 yaş süre için geçerlidir. Orijinal satın alma belgenizi bu kılavuzda saklayın, satın alma kanıtı gerekli olabilir ve garanti taleplerine eşlik etmesi gerekir, aksi halde Sınırlı Garanti geçersiz olur.

Garanti süresi boyunca Intex şişme Bot ürününde bir üretim hatası bulursanız, ayrı "Yetkili Hizmet Merkezleri" sayfasında listelenen uygun Intex Hizmet Merkezi ile irtibata geçiniz. Eğer ürün Intex Hizmet Merkezi tarafından yönlendirildiği gibi iade edilirse, Hizmet Merkezi ürünü inceleyecek ve iddianın geçerliliğini belirleyecektir. Ürünün garanti hükümleri kapsamında olması durumunda, ürün ücret ödemededen tamir edilir veya aynı veya eşdeğer bir ürün ile (Intex'in tercihine göre) değiştirilir.

Bu garanti dışında ve ülkenizdeki diğer yasal haklar dışında başka garantiler ima edilmemektedir. Ülkenizde mümkün olduğu ölçüde, Intex hiçbir koşulda size veya üçüncü taraflara karşı Intex şişme Bot ürününüzün kullanımından veya Intex veya temsilcilerinin hareketlerinin neticesinde oluşan doğrudan veya dolaylı hasarlar için (ürünün üretimi de dahil) yükümlü tutulamaz. Bazı eyaletler veya yargı bölgelerinde arızı veya dolaylı hasarların hariç tutulmasına veya sınırlandırılmasına izin vermez, bu sebeple yukarıdaki sınırlama veya hariç tutma sizin için geçerli olmayabilir.

Bu sınırlı garantinin aşağıdaki durumlarda geçerli olmayacağına dikkat edin:

- Eğer Intex Şişme Bot ihmalkârlık, anormal kullanım veya uygulama, kaza, uygunsuz çalışma, römorka bağlama veya çekme, uygunsuz bakım veya saklamaya maruz kalırsa.
- Eğer Intex Şişme Bot yırtık, delinme, sökülme veya olağan aşınma ve yıpranma da dahil olmak üzere Intex'in kontrolü dışındaki durumlara maruz kalırsa.
- Intex tarafından satılmayan parça ve bileşenler için; ve/veya.
- Intex Servis Merkezi personeli dışındaki kişiler tarafından Intex şişme Bot ürününüzdeki yetkisiz değişiklikler, onarım veya sökme için.

Kullanma kılavuzunu dikkatle okuyun ve Intex şişme bot düzgün çalışması ve bakımı ile ilgili tüm talimatlara uyun. Her zaman kullanmadan önce ekipmanı kontrol edin. Talimatlara uyulmazsa Sınırlı Garanti geçersiz olabilir.

SAHİBİN ADINI, ADRESİNİ, TELEFON NUMARASINI VE TEKNE WIN NUMARASARINI AŞAĞIYA KAYDEDİN:

BU TALİMATLARI SAKLAYIN